

6.0 REENVÍOS ANGULARES RL *RIGHT ANGLE GEARBOX RL* RENVOIS D'ANGLE RL

6.1	Características	<i>Characteristics</i>	Caractéristiques	100
6.2	Nomenclatura	<i>Designation</i>	Désignation	101
6.3	Factor de Servicio FS	<i>Service factor FS</i>	Facteur de service FS	102
6.4	Datos Técnicos	<i>Technical data</i>	Données techniques	102
6.5	Cargas Radiales y axiales (N)	<i>Radial and axial loads (N)</i>	Charges radiales et axiales (N)	102
6.6	Tamaños	<i>Dimensions</i>	Dimensions	103

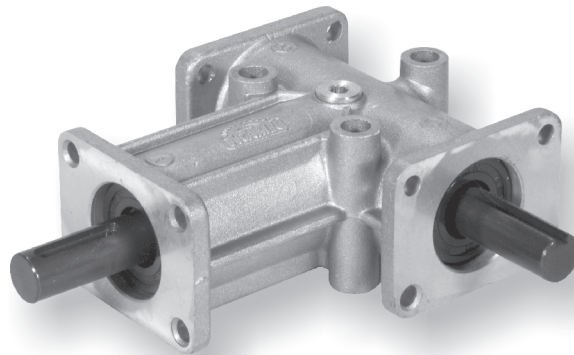

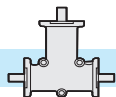

Los reenvíos angulares serie RL, han sido diseñados para la aplicación industrial donde se necesite transmitir un movimiento rotativo de potencia entre los ejes que se disponen perpendicularmente entre ellos. Estos, pueden tener dos o tres salidas, con relación de transmisión: 1:1 o 2:1

RL Series right-angle drives are designed for industrial applications where rotary power must be transferred between two shafts at right-angles to each other. RL series units are available in 6 different sizes with 2 or 3 outputs and with 1:1 or 1:2 transmission ratios.

Les renvois d'angles de la série RL ont été projetés pour des applications industrielles qui ont besoin de transmettre un mouvement de rotation puissant aux arbres disposés perpendiculairement entre eux. Il peut y avoir 2 ou 3 sorties avec un rapport de transmission : 1:1 ou 2:1.

6.1 Características

Cárter

Monobloque rígido de aleación aluminio; con 5 planos de junta y 3 posibilidad de centralización.

Engranajes

Cónicos con dentado helicoidal GLEASON. Realizados en acero aleado al cromo-níquel. Sometidos a un tratamiento superficial de templado y cementación, y rodados. El juego angular entre los engranajes está regulado para garantizar una acción del engranamiento y una silenciosidad eficaz ; se podrá solicitar el juego angular reducidos hasta 5'.

Ejes

Realizados en acero con una resistencia de 80 Kg/mm² y protegidos superficialmente contra la corrosión.

La junta externa está disponible con un traccionador a lengüeta de norma UNI (a excepción del tamaño 1). Las posiciones angulares de las lengüetas sobre los ejes de entrada y salida se relacionan particularmente entre ellas.

Cojinetes

Esferas ampliamente dimensionadas con ranura profunda.

Mantenimiento del lubricante Interno

Retenes en todos los modelos. A pedido disponemos de arandelas especiales para bajas o altas temperaturas.

Lubricación

ILos reenvíos se entregan equipados con lubricante. Los tamaños 31 tienen grasa permanente; los demás tamaños con aceite.

6.1 Features

Housing

Single-piece aluminium alloy casting with 5 mounting points and 3 flanges.

Gears

CONIFLEX bevel gears cut on GLEASON hobbing machines; localised contact to ensure maximum load capacity and reverse rotation. Nickel-Chrome steel gears with surface case-hardened gear teeth; this ensures maximum service life while leaving the tooth core tough and flexible to resist mechanical shocks. Units are manufactured with backlash tolerances to ensure perfect gear engagement and silent operation. Backlash tolerances can be reduced to a minimum of 5' if specifically requested.

Shafts

Manufactured in steel with 80Kg/mm² resistance and surface treatment for corrosion protection.

Shaft coupling on the power take-off is by ISO standard keyways (except for size 1). Keyways can be made at any angle.

Bearings

Large bearings in deep races.

Oilseals

Oilseal rings are fitted to all models. Special seal rings for high or low temperatures are available upon request.

Lubrication

Units are supplied ready filled with lubricant. Size 31 units are filled long-life grease; all other sizes are oil filled.

6.1 Caractéristiques

Carter

Monobloc rigide en alliage d'aluminium avec 5 plans d'accouplement et 3 possibilités de centrage.

Engrenages

Coniques à denture hélicoïdale GLEASON. Ils sont construits en acier nickel-chrome et sont soumis en surface à un traitement de cémentation et de trempe, puis au rodage. Le jeu d'angle des engrenages est réglé pour garantir un engrènement et un silence optimaux ; sur demande, ils peuvent être fournis avec un jeu d'angle réduit jusqu'à 5'.

Arbres

Ils sont construits en acier avec une résistance de 80 Kg/mm² et ils sont protégés en surface contre la corrosion. L'accouplement extérieur est prévu avec un entraînement à charnière conforme à la norme UNI (à l'exception de la taille 1). Les positions d'angle des charnières sur les arbres d'entrée et de sortie ne sont pas reliées entre elles.

Roulements

Ils sont à billes, de grandes dimensions et à gorge profonde.

Étanchéité lubrifiant interne

Avec bagues d'étanchéité sur tous les modèles. Des bagues spéciales pour les basses et hautes températures sont disponibles sur demande.

Lubrification

Les renvois sont fournis avec lubrifiant : la taille 31 avec graisse permanente ; toutes les autres tailles avec huile.

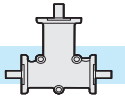

6.2 Nomenclatura

6.2 Designation

6.2 Désignation

Máquinas Machine /Machine	Modelo Type Type	Posición de los ejes Shafts position Position arbres	1:1	Versión Version Version
RL	32	AB	1:1	3FL
RL	31 32 33 34 42	AB AC BC	1:1 2:1	3FL

Posición de los ejes y sentidos de rotación *Shafts position and direction of rotation* Position des arbres et sens de rotation

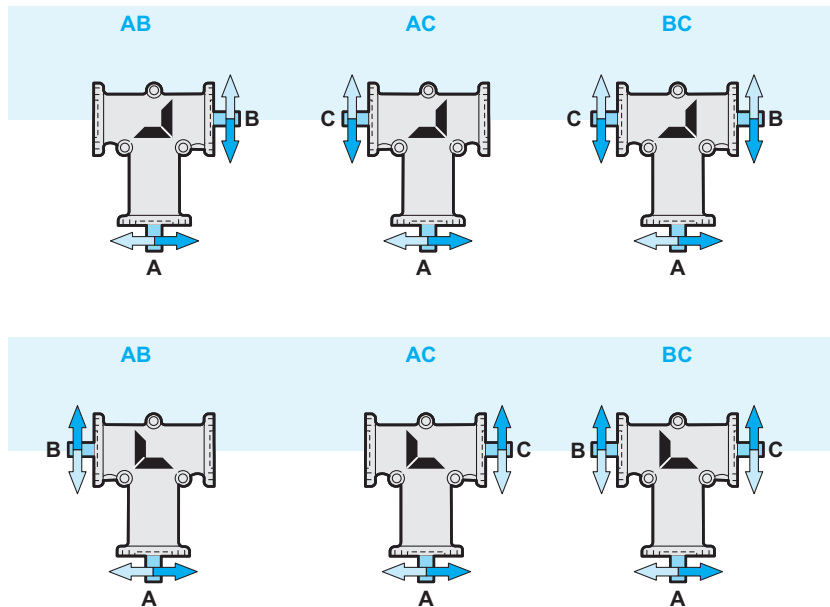

PA = eje de entrada
B = eje de salida lado corona cónica
C = eje de salida lado opuesto a la corona cónica.

*A = Input shaft
B = Output shaft on ring bevel gear side
C = Output shaft on opposite side to ring bevel gear*

A = arbre d'entrée
B = arbre de sortie côté roue conique
C = arbre de sortie côté opposé roue conique

Las figuras muestran, para cada versión, los sentidos de las rotaciones de los ejes.

For each version, the figures will show the shaft directions of rotation.

Les dessins montrent pour chaque version les sens de rotation des arbres.

Para cada versión, los mismos reenvíos se representan en dos posiciones giradas a 180°.

For each version, the same transmission is shown in two positions turned by 180°.

Pour chaque version, le renvoi est représenté dans la même position à 180°.

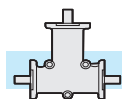

6.3 Factor de servicio FS

6.3 Service factor FS

6.3 Facteur de service FS

	h/d			
	3	8	12	24
A	0.7	0.9	1	1.3
B	0.9	1	1.3	1.8
C	1.3	1.6	1.8	2.3

A
Carga uniforme
uniform load
charge uniforme

B
Carga con choques pequeños
load with moderate shocks
charge avec chocs

h/d
horas diarias en funcionamiento
hours of operation per day
heures de fonctionnement journalier

C
carga con choques
load with shock
charge avec chocs moyens

N.B.
Verificar que la temperatura de empleo no supere los -20°C a $+80^{\circ}\text{C}$.

N.B.
Check that the operating temperature is not outside the range $-20^{\circ}\text{C} / +80^{\circ}\text{C}$.

N.B.
Vérifier qu'en activité, la température ne dépasse pas les valeurs de -20°C à $+80^{\circ}\text{C}$.

En caso que la relación sea 2:1 no utilizar el reenvío multiplicativo (es decir entrando desde el eje B o C) superando los 700 giros al minuto.

If you require a 2:1 ratio, do not use a speed multiplier (i.e. with inputs on shaft B or C) which operates at more than 700 rpm.

Dans le cas d'un rapport 2 :1, ne pas utiliser le renvoi de multiplication (c'est-à-dire en entrée de l'arbre B ou C) lorsque le nombre de tours est supérieur à 700.

6.4 Datos Técnicos

6.4 Technical data

6.4 Données techniques

n_2 min ⁻¹	i	RL 31		RL32		RL33		RL34		RL42	
		1:1	2:1	1:1	2:1	1:1	2:1	1:1	2:1	1:1	2:1
3000	T2 [Nm]	2.0	—	7.7	—	20.2	—	33	—	5.7	—
	P1(kW)	0.63	—	2.5	—	6.5	—	11	—	1.7	—
1400	T2 [Nm]	2.4	0.9	8.6	4.2	25.2	17.9	42	29.5	8.4	6.7
	P1(kW)	0.37	0.14	1.3	0.65	3.9	2.8	6.5	4.5	1.2	0.94
1000	T2 [Nm]	2.6	1.0	9.2	4.5	27.1	19	46	33	9.8	8.0
	P1(kW)	0.29	0.11	1.0	0.50	3.0	2.1	5.1	3.6	0.98	0.80
600	T2 [Nm]	2.9	1.1	10	5	29.7	21	53	37	12.4	10.2
	P1(kW)	0.19	0.07	0.67	0.33	2.0	1.4	3.5	2.5	0.75	0.62
300	T2 [Nm]	3.4	1.3	11.6	5.6	34.7	23	63	41	16.4	13.9
	P1(kW)	0.11	0.04	0.39	0.19	1.2	0.77	2.1	1.4	0.50	0.42
100	T2 [Nm]	4.2	1.5	14.5	6.2	44	26	79	44	25.4	22
	P1(kW)	0.05	0.02	0.16	0.07	0.49	0.29	0.89	0.49	0.25	0.22
50	T2 [Nm]	4.7	1.7	16.5	6.7	50.5	27	89	46	33	25.7
	P1(kW)	0.03	0.01	0.09	0.04	0.28	0.15	0.5	0.26	0.17	0.13
Kg		0.3		1.2		3.5		5.7		2	

Simbología Symbol Symbol	Definición	Definitio	Définition
n_2	Giros en salida	Output revs	Vitesse de sortie
i	Relación	Ratio	Rapport
T_2	Par en salida máx.	Max. output torque	Couple de sortie max.
P_1	Potencia de entrada	Input power	Puissance en entrée
Kg	Maza	Masse	Masse

6.5 Cargas Radiales y axiales(N)

6.5 Radial and axial loads (N)

6.5 Charges radiales et axiales (N)

	Fr	Fa
RL31	210	110
RL32	410	200
RL33	760	430
RL34	880	490

Fr:
Carga radial máx. aplicada en la mitad del eje saliente
Max. radial load in N
Charge radiale max N appliqué à la moitié de l'arbre

Fa:
Carga radial máx.
Max. axial load in N
Charge axiale max N

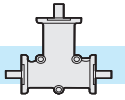

RL 31

3FL

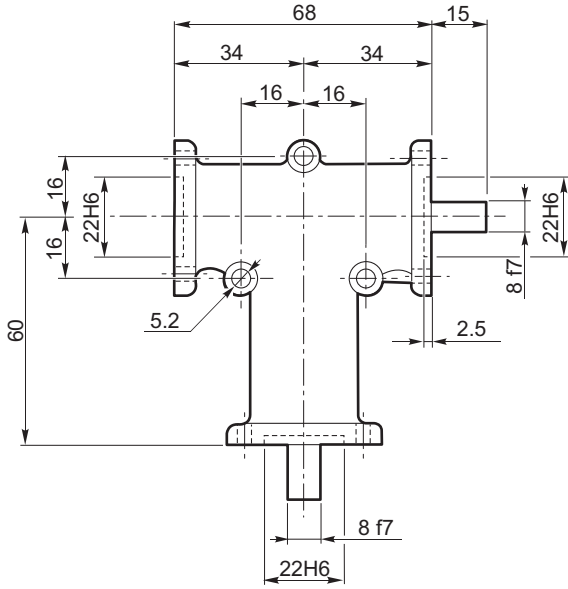

AB

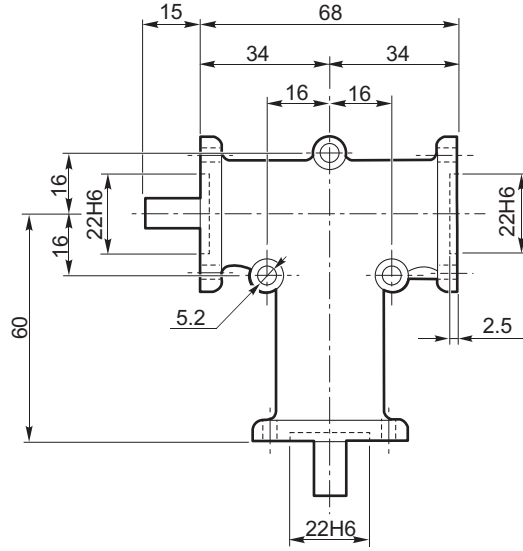

AC

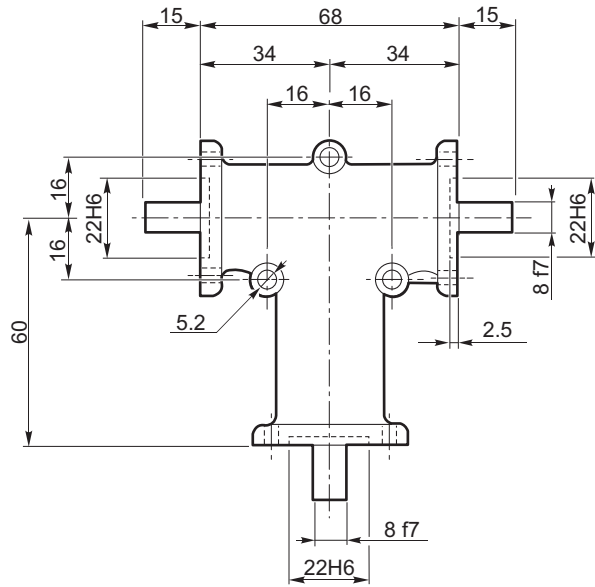
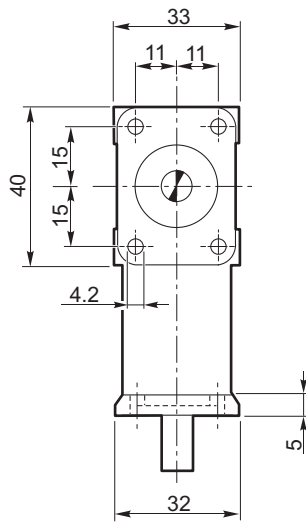

BC

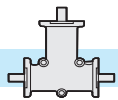

RL 32 - RL 33 - RL 34 **3FL**

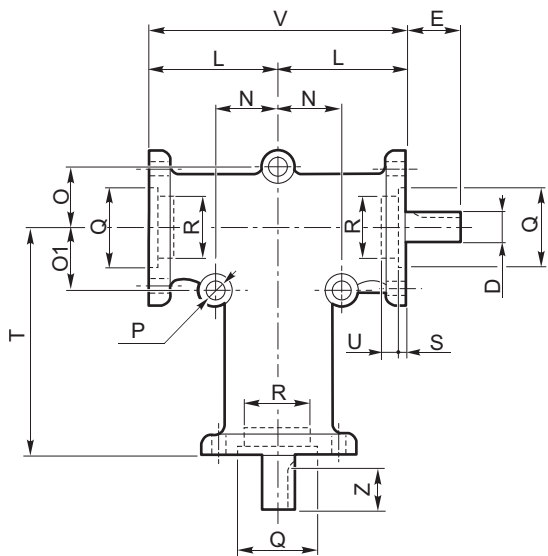

AB

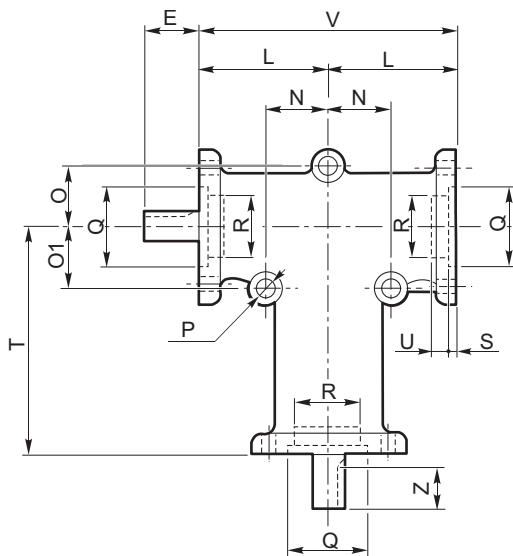

AC

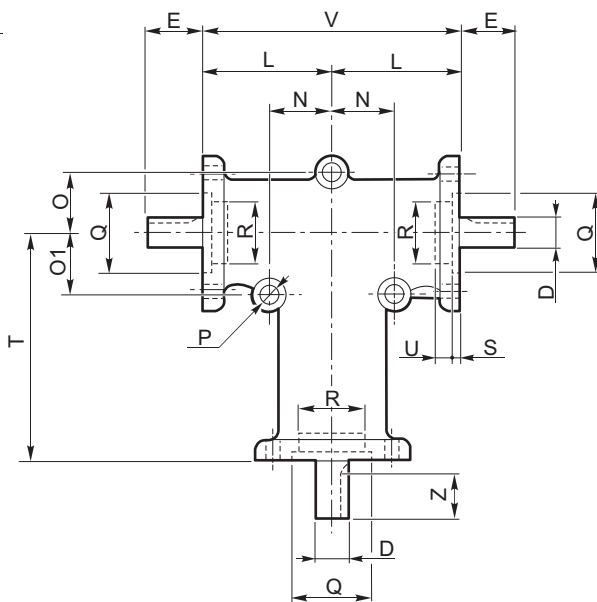
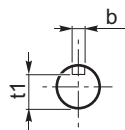
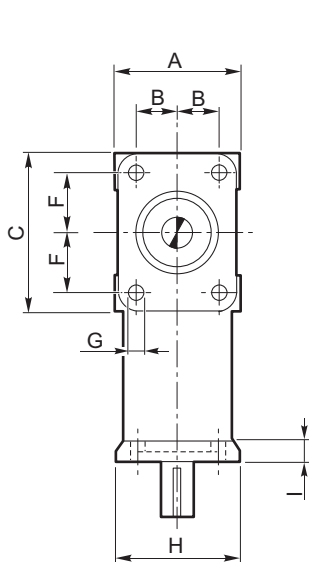

BC

	A	B	C	D _{F7}	b	t ₁	E	F	G	H	I	L	N	O	O ₁	P	Q _{H6}	R _{H6}	S	T	U	V	Z
RL 32	52	18	66	15	5	12	35	26	6.2	50	7	52	24	24	24	8.3	35	-	5	90	-	104	27
RL 33	76	27	96	20	6	16.5	50	38	8.3	74	8	75	38	38	38	8.3	55	52	3.5	140	5	150	40
RL 34	100	38	98	25	8	21	70	38	10.3	98	13	80	45	45	70	10.3	65	62	3.5	150	2	160	60

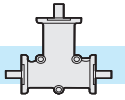

RL 42

3FL

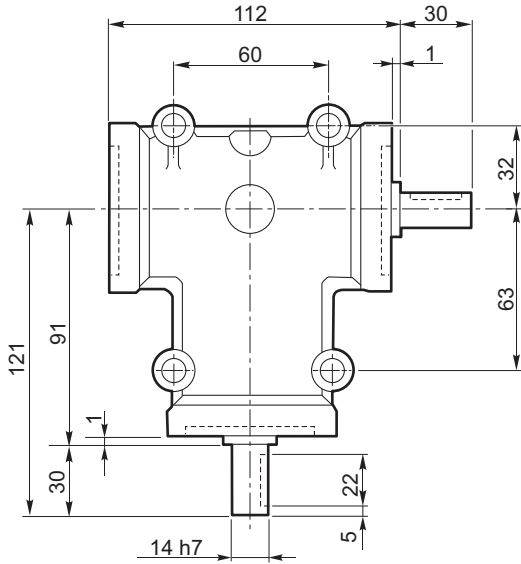

AB

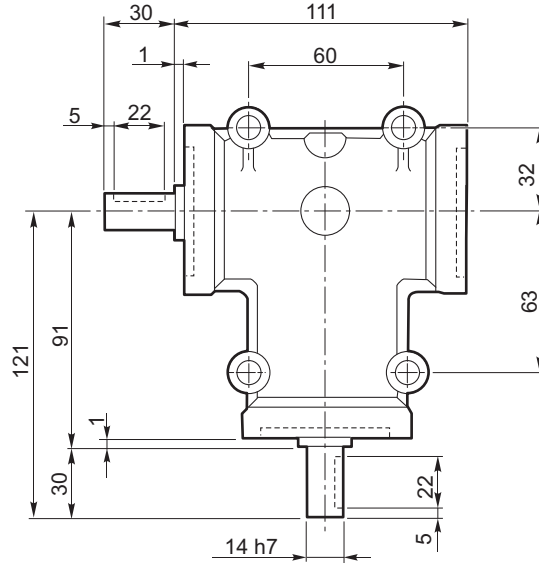

AC

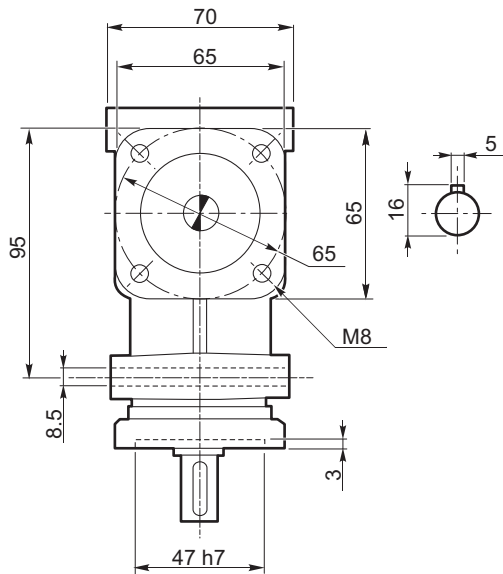

BC

